

CARACTERÍSTICAS DO PRODUTO

MONODELTA TG é um exutor de uma comporta, adequado para a extracção de grandes quantidades de ar quente ou fumo de um edifício num curto espaço de tempo, ventilação diária e iluminação natural. Apropriado para utilização em coberturas de pavilhões industriais, comerciais, logísticos ou outras atividades.

Os exutores são fabricados de acordo com o controlo de qualidade da norma ISO 9001 e cumpre os requisitos europeus, sistemas para controlo de fumos e de calor (NSHEV), de acordo com a norma EN 12101-2. Testes de resistência com 10.000 ciclos de abertura e fechamento comprovado seu design robusto e funcional. Os exutores são produzidos em alumínio resistente à corrosão garantindo a baixa manutenção, longevidade e estanquicidade.

O sistema de acionamento poderá ser pneumático ou elétrico. Disponível em várias dimensões, até 1000x2000 mm (largura x comprimento).



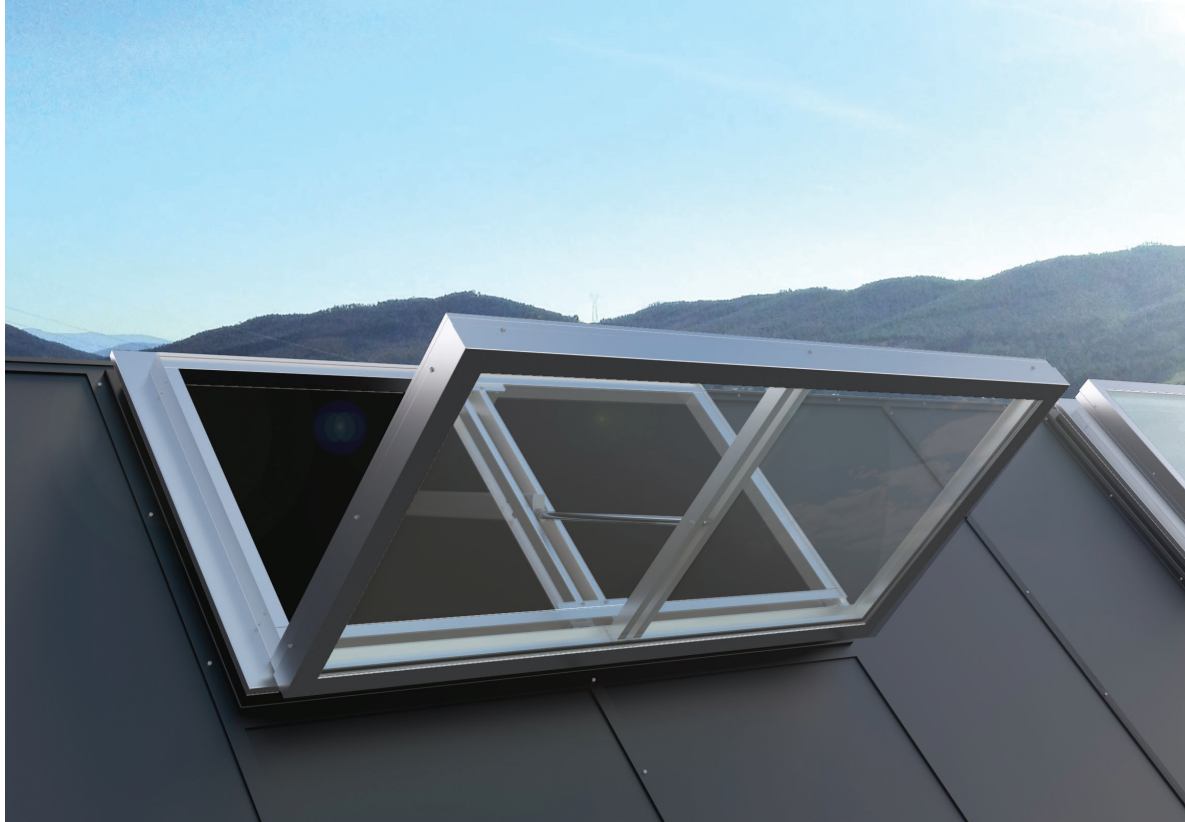

APLICAÇÕES

Coberturas inclinadas: 15/15, 30/30, 45/45.

MATERIAIS

Alumínio temperado, resistente à água do mar e à corrosão (EN AW 5754).
Dobradiças resistentes à corrosão.
Vedante aplicado para que não haja congelamento, permitindo ao mesmo tempo que o equipamento tenha baixa permeabilidade ao ar.

Nota: o alumínio é fornecido sem tratamento, como standard. Possibilidade do mesmo ser fornecido com pintura eletrostática (em qualquer cor RAL).

DIMENSÕES

Largura de abertura da cobertura: 500 - 1000 mm.
Comprimento de abertura da cobertura: 500 - 2000 mm.

ÂNGULO DE ABERTURA

Abertura até os 85°.

CONTROLO DE VENTILAÇÃO NATURAL

P2: sistema pneumático de duas linhas.
M230: atuador elétrico 230 V.

CONTROLO DE VENTILAÇÃO INCÊNDIO

P2F: sistema pneumático de duas linhas com fusível térmico calibrado para várias temperaturas.
M24V: atuador elétrico 24 V.

COMPORTAS

Vidros duplos até 30 mm de espessura.

BASES

Dupla parede de alumínio isolado e rutura térmica.

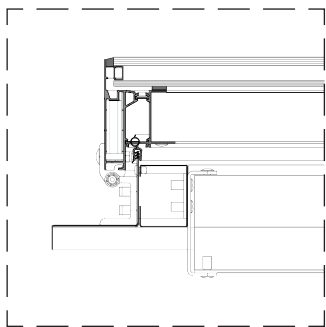

DETALHE 01
perfil padrão

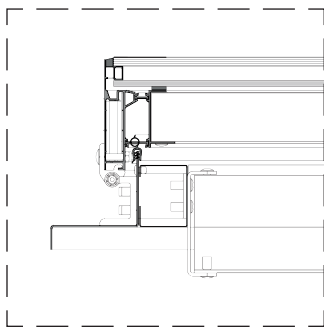

DETALHE 02
impressão em preto na tela de vidro

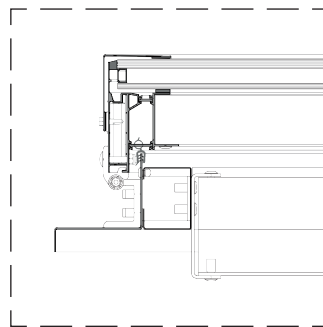

DETALHE 03
perfil de acabamento extra

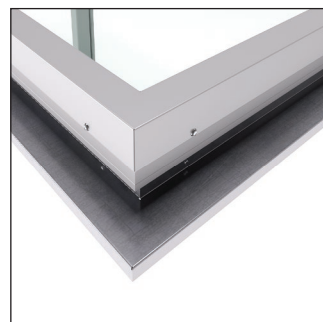
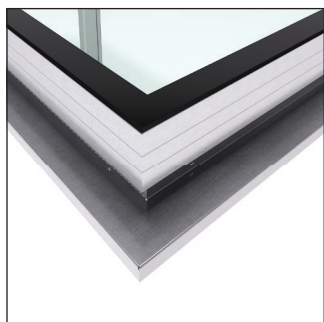
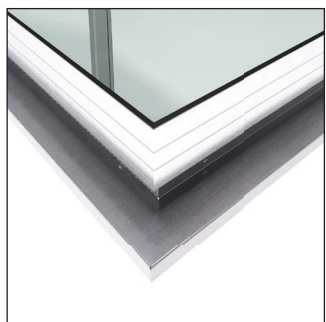

FLANGES

- S1** Flange para vidro simples.
- S2** Flange para vidro duplo.
- S3** Flange para coberturas, quinada a 45°.
- S4** Flange para coberturas e fachadas.
- S5** Flange para base ou murete, 90° quinada (baixo).
- S6** Flange com quinagem a 90° (para cima).
- SLS** Flange para ligação de clarabóia, para diferentes espessuras de policarbonato.
- SC** Flange para ligação com outro equipamento (conexão de ventilação). Conexão macho fêmea.
- SCM** Flange para conexão macho.
- SCF** Flange para conexão fêmea.

Nota: outras formas e tamanhos disponíveis e possibilidade de flanges com isolamento, mediante pedido.



PESO

Depende das dimensões e do tipo de materiais.

OPÇÕES

Dimensões personalizadas.
Design com revestimento em pintura a pó (todas as cores RAL).
Rede para pássaros ou insetos.
Grelha anti queda 1200 J

CERTIFICAÇÕES

O sistema foi testado e certificado de acordo com a norma EN 12101-2

DIMENSÕES

LARGURA	500 até 850	851 até 1000
ESPESSURA	575 mm	800 mm
CILINDRO PNEUMÁTICO	PVZ 40-00	PVZ 40-00
	-	PVZ 50-00
ATUADOR ELÉTRICO 2A	JM-DC3 900N	JM-DC3 900N
ATUADOR ELÉTRICO 4A	JM-DC3 1600N	JM-DC3 1600N

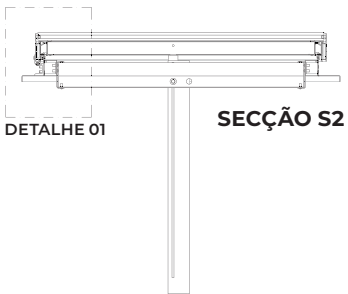
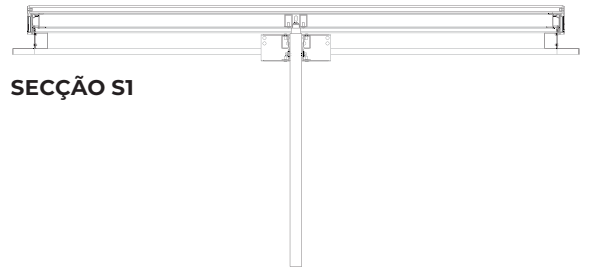
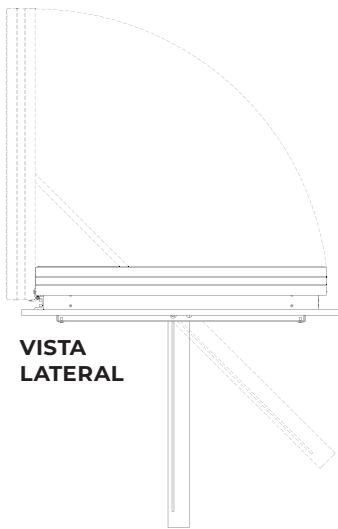
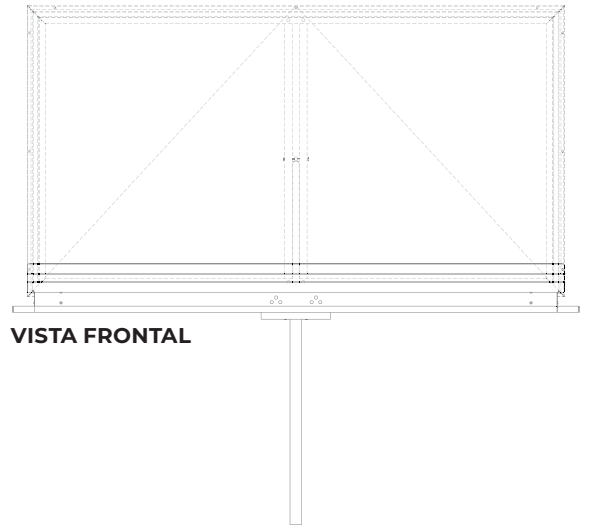
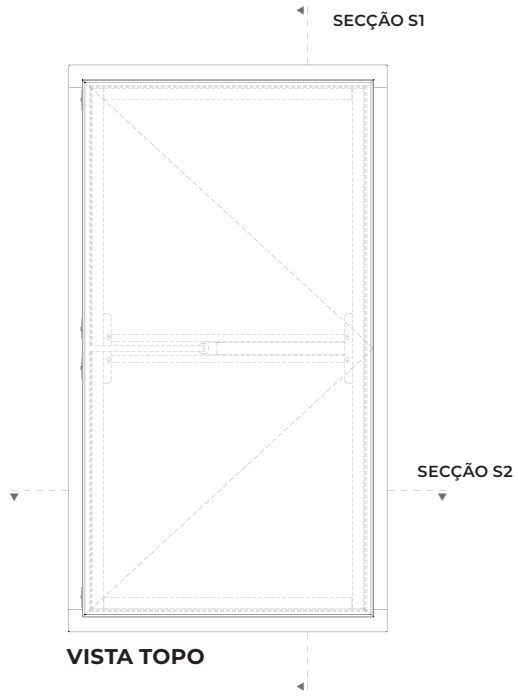

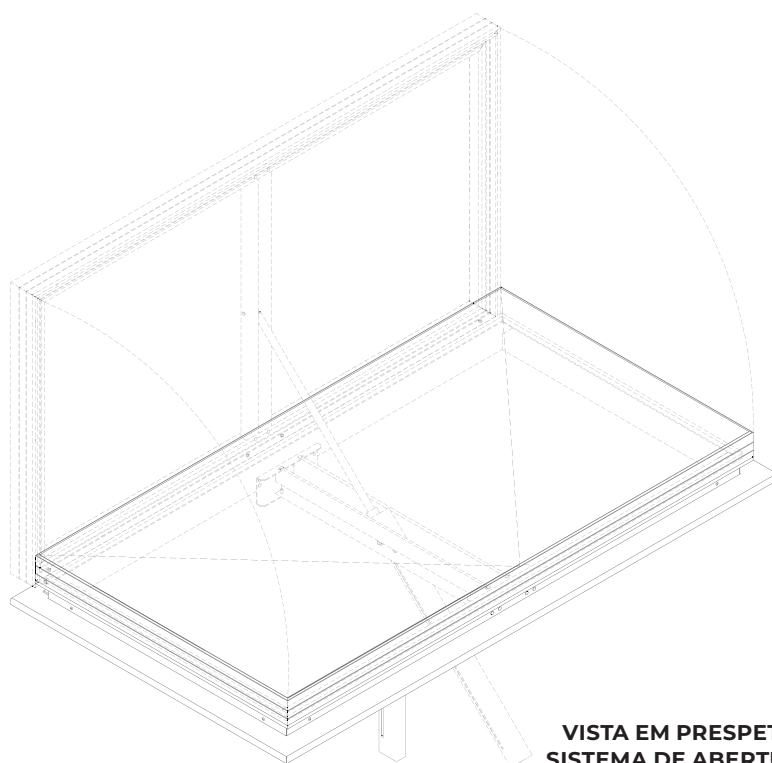

**VISTA EM PERSPECTIVA
SISTEMA DE ABERTURA**